

# MIESZALNIK PLANETARNAE SERIA MP



Zbiornik mieszania o dużej średnicy oraz niski poziom wypełnienia dla uzyskania perfekcyjnej jednorodności mieszanki.

Kłapa spustowa o dużym promieniu oraz dodatkowa łopata opróżniająca umożliwiają szybszy proces opróżniania mieszalnika, w porównaniu z innymi mieszalnikami, dostępnymi na rynku.

Uproszczenie drugiej przekładni i zastosowanie bazowej przekładni typowej i łatwo dostępnej, pozwala na bardzo łatwą konserwację, łatwą dostępność części zamiennych przy zachowaniu najwyższej niezawodności

Mieszalnik może być wyposażony we wszystkie dostępne opcje, których wymaga nowoczesna technologia produkcji prefabrykatów i betonu towarowego.

Wymiary mieszalnika w każdej konfiguracji dostosowane do standardowych warunków transportowych.

DANE TECHNICZNE	MP	525/350	600/400	750/500	1125/750	1500/1000	1875/1250	2250/1500	3000/2000
Pojemność zasypowa	lt	525	600	750	1125	1500	1875	2250	3000
Ilość betonu zawibrowanego	lt	350	400	500	750	1000	1250	1500	2000
Silnik mieszalnika	ilość	1	1	1	1	1	1	1	1
Moc		11	15	18,5	30	45	55	55	90
Połączenie gwiazda - trójkąt	-	-	-	-	-	-	-	-	-
	Hz	50/60	50/60	50/60	50/60	50/60	50/60	50/60	50/60
Gwiazda mieszająca	ilość	1	1	1	1	2	2	2	2
Łopaty mieszające	ilość	3	3	3	3	2+2	2+2	2+2	3+3
Łopata zgarniająca	ilość	1	1	1	1	1	1	1	1
Łopata przyspieszająca opróżnianie	ilość	-	-	-	-	1	1	1	-
Kłapa spustowa sterowana hydraulicznie	ilość	1/2/3/4	1/2/3/4	1/2/3/4	1/2/3/4	1/2/3/4	1/2/3/4	1/2/3/4	1/2/3/4
Moc silnika systemu hydraulicznego	Kw	1,5	1,5	1,5	1,5	1,5	1,5	1,5	2,2
Ciężar mieszalnika bez skipu	kg.	1400	1900	2400	3500	4800	5100	6100	8500

SKIP									
Pojemność zasypowa	lt	580	660	825	1125	1500	2060	2250	3300
Pojedyncza prędkość	m/min	20	20	20	20	20	20	20	20
Podwójna prędkość	m/min	20/40	20/40	20/40	20/40	20/40	20/40	20/40	20/40
Moc silnika przy pojedynczej prędkości	Kw	4	5,5	7,5	9	11	15	18,5	22
Moc silnika przy podwójnej prędkości	Kw	4/5,5	5,5/7,5	7,5/9	9/11	11/15	15/18,5	18,5/22	22/30
	Hz	50/60	50/60	50/60	50/60	50/60	50/60	50/60	50/60

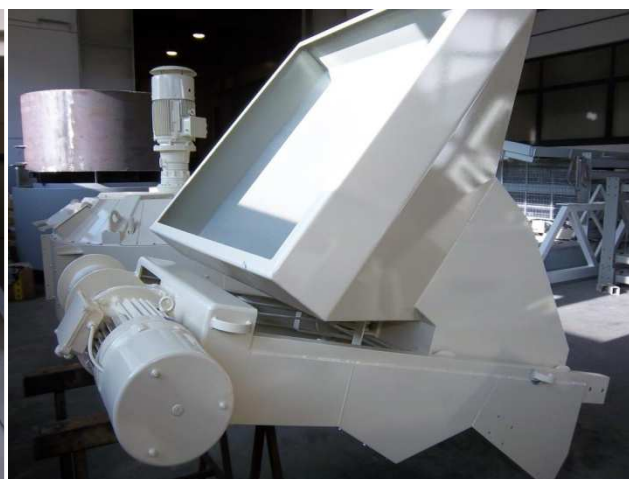

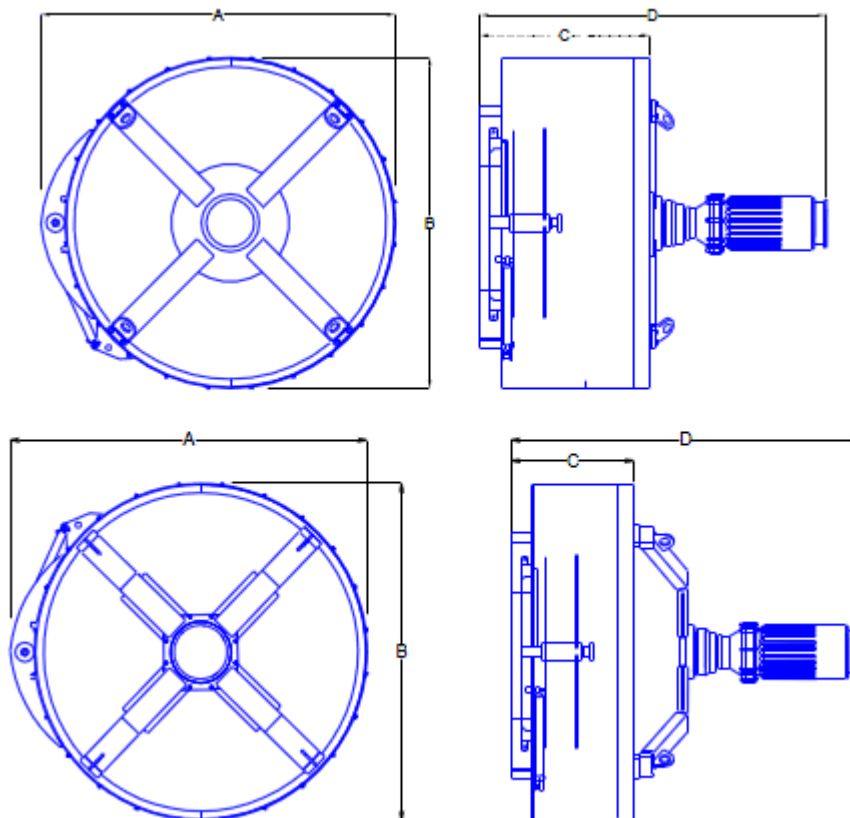

<b>WYMIARY</b>			
<b>MP</b>	<b>A</b>	<b>B</b>	<b>D</b>
<b>525/350</b>	1660	1500	2100
<b>600/400</b>	1660	1500	2150
<b>750/500</b>	2010	1850	2200
<b>1125/750</b>	2460	2290	2470
<b>1500/1000</b>	2650	2470	2593
<b>1875/1250</b>	2650	2470	2632
<b>2250/1500</b>	2930	2750	2756
<b>3000/2000</b>	3170	2950	3092

Rysunki, dane techniczne oraz wymiary mogą ulec zmianie bez powiadomienia.